

Hilgeland
Kieserling
EWMenn
Nutap

Herstellbarkeitsanalysen und Werkzeugentwicklung bei WAFIOS Umformtechnik



Werkzeug-entwicklung

Herstellbarkeitsanalysen und Werkzeugentwicklung bei WAFIOS Umformtechnik

Seit über 100 Jahren steht unser Name für hochwertige Kaltumformer. Doch auch bei Werkzeugentwicklung und bei Machbarkeitsuntersuchungen stehen wir Ihnen als Partner zur Seite und unterstützen Sie.

Unser Wissen und unser durch jahrzehntelange Erfahrung gewonnenes Knowhow teilen wir gerne mit Ihnen.

CAD System und Werkzeugdatenbank

Mit Siemens NX bzw. Teamcenter können wir komplexe Konstruktionen durchführen und Maschinenbewegungen simulieren. Selbstverständlich stellen wir Ihnen die Konstruktion auch als STEP, IGES, o. ä. zur Verfügung.

CACH DB

Mit diesem System stellen wir Stadiengänge vereinfacht dar. Volumen, Stauch-, Reduzier- und Napfverhältnisse sowie die ungefähre Presskraft können ebenfalls berechnet werden. Dies ist gerade für die grobe Maschinenauswahl sehr hilfreich. Außerdem simulieren wir den Transport und das Zuführen der Presslinge, um die idealen Greifer-Maße zu ermitteln. Dafür werden die Werkzeuge vereinfacht gezeichnet.

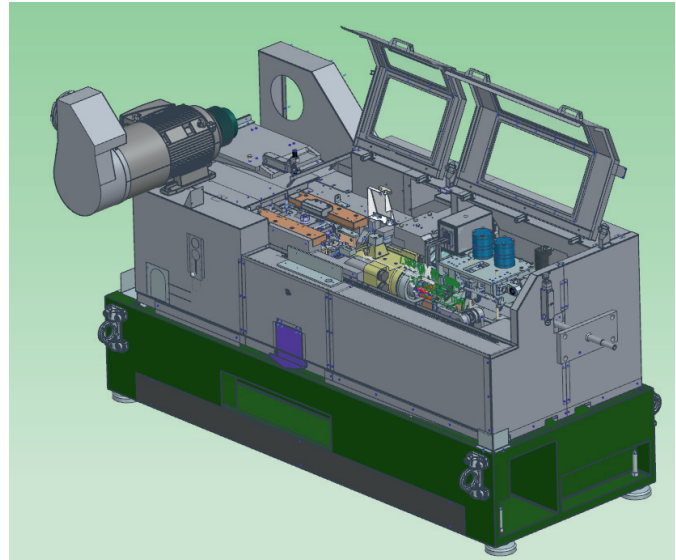
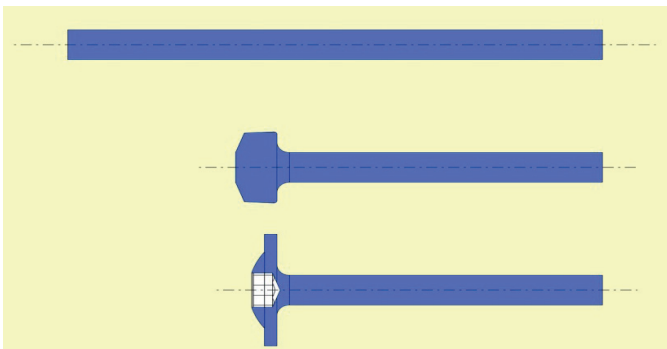

easy-form 2D

Mit easy-form analysieren wir Ihren Materialfluss genau, um eventuelle Falten oder andere Fehler frühzeitig zu erkennen. Gerade bei komplexen Produkten macht dies Sinn, und sollte in jedem Fall im Vorfeld durchgeführt werden.

Gleichzeitig analysieren wir die unterschiedlichen Spannungen und Kräfte – sowohl am Produkt, als auch am Werkzeug.

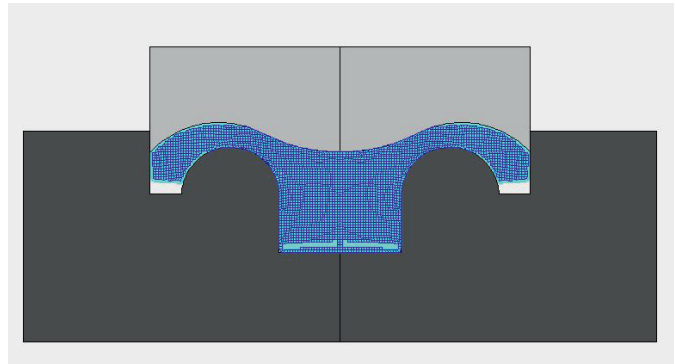

Wirkende Kräfte am Werkzeug

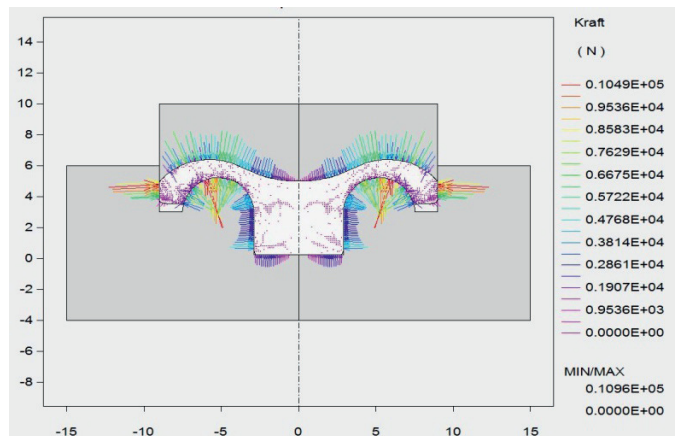

Herstellbarkeitsanalysen und Werkzeugentwicklung bei WAFIOS Umformtechnik

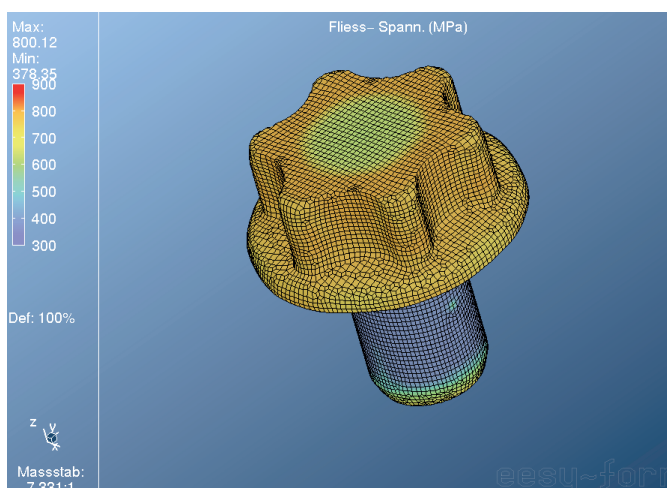

eesy-form 3D

Mit diesem System können wir auch die ausgefallensten Konturen und Geometrien für Sie abbilden.

Über eine 360° Grad Simulation erkennen wir auch die Knickung im Material, wenn das Stauchverhältnis einmal zu hoch oder das Werkzeug nicht ideal ausgelegt ist.

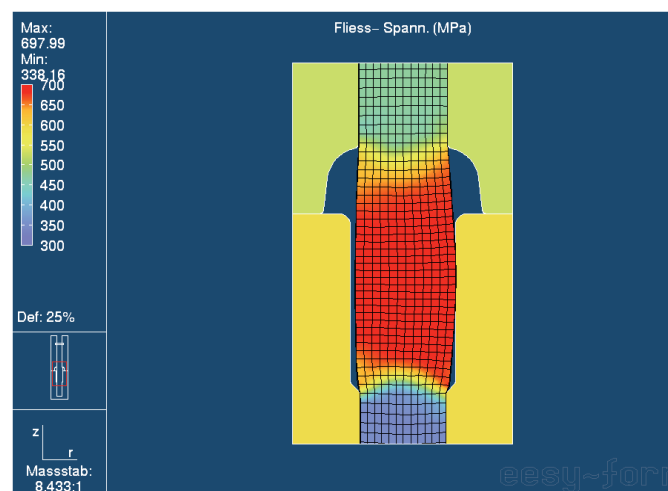
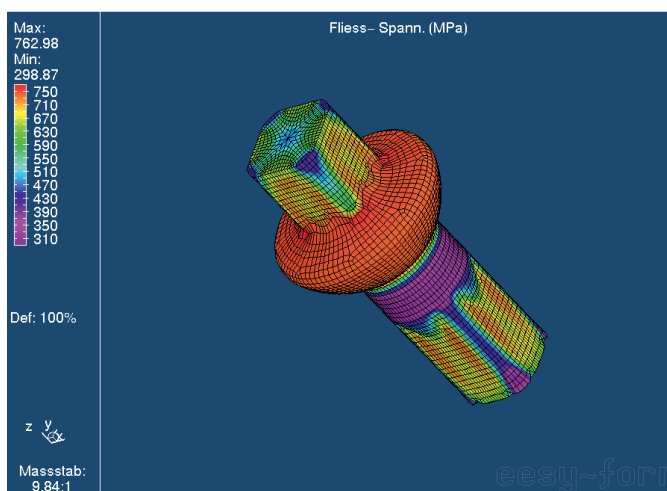

Fazit

Wir sind bestens ausgestattet und vernetzt, um Sie zu unterstützen und Ihnen zur Seite zu stehen – ob für unsere eigenen Maschinen oder für anderer Anbieter. Auf Wunsch liefern wir Ihnen die fertige Konstruktion und begleiten die Inbetriebnahme in Ihrem Haus.



Hilgeland
Kieserling
EWMenn
Nutap

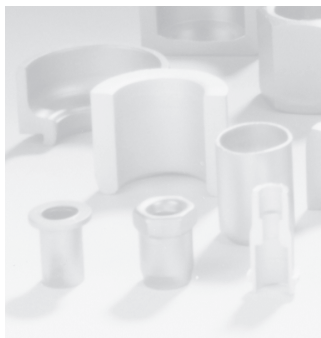

WAFIOS
Umformtechnik GmbH

Maschinen für Formteile

Made in Germany

Im Rehsiepen 35, D-42369 Wuppertal
Telefon +49 (202) 46 68-0
Telefax +49 (202) 46 68-225

sales@wafios-umformtechnik.de
www.wafios-umformtechnik.com

Technische Änderungen sind vorbehalten. Leistungsangaben sind keine verbindlichen Beschaffungsangaben.

05.2024